

GSPCR-E

Séries 12 a 24 discos

Grade Aradora Super Pesada Controle Remoto Especial

Wheel Type Offset Disc Harrow Remote Control - Heavy Duty Special
Rastra Aradora Offset Control Remoto - Super Pesada Especial

Projetada com design inovador e fabricada com robustez para trabalhar a uma profundidade superior, fazendo com que haja uma perfeita incorporação dos resíduos de culturas anteriores, isso vem a atender as necessidades do agricultor para encarar os mais variados desafios de gradagem, como terrenos de pastagens degradadas, reforma de canaviais, bem como também para trabalhar o perfil do solo. Possui um sistema de regulagem de deslocamento do cabeçalho e espaçamento de 500mm entre discos estes diferenciais proporcionam aos agricultores uma otimização em seus trabalhos no campo.

Designed with an innovative design and manufactured with robustness to work at a superior depth, making for a perfect incorporation of waste from previous years, this comes to meet the need of the farmer to face the most varied challenges of harrowing, such as degraded pasture land, reform of sugar cane fields, as well as for working the soil profile.

It has a head displacement adjustment system and 500mm spacing discs, these differentials provide students with an optimization in their field work.

Proyectada con un diseño innovador y fabricado con robustez para trabajar a mayor profundidad, logrando una perfecta incorporación de residuos de cultivos anteriores, esto satisface las necesidades del agricultor para enfrentar los más variados desafíos de pastura afectadas, reforma de los campos de caña de azúcar, así como para trabajar el perfil del suelo.

Tiene un sistema de ajuste de desplazamiento del cabezal y un espacio de 500 mm entre discos, estos diferenciales brindan a los agricultores una optimización en su trabajo en el campo.



aldan.com.br

Orgulho de ser Agro.
Orgulho de ser Baldan.

Proud to be Agro. Proud to be Baldan.
Orgullo de ser Agro. Orgullo de ser Baldan.

 **BALDAN**

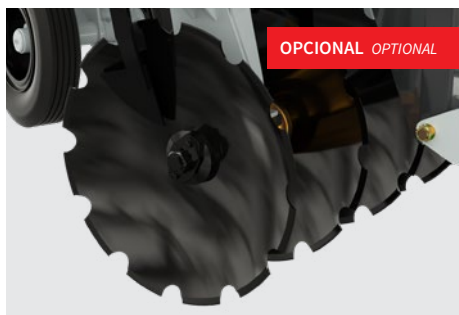

Standard: Discos 42".
 Opcional: Discos 36", 38" ou 40".
 Standard: 42" discs. Optional: 36", 38" or 40" discs.
 Standard: Discos 42". Opcional: Discos 36", 38" o 40".

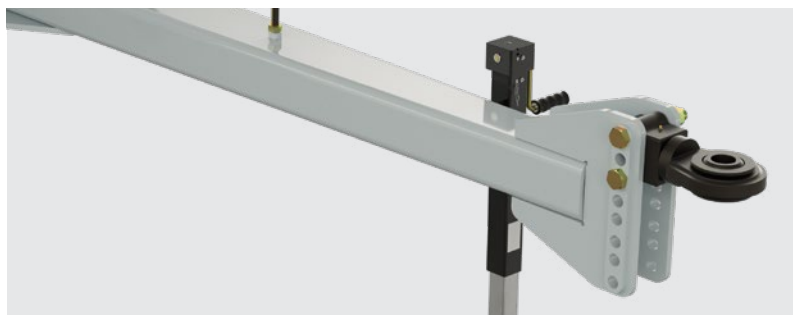

Jumelo regulável com rótula para redução de esforço do mesmo.
 Adjustable hitch bar with rod to reduce the effort in the bar.
 Enganche regulable con unión (rodilla) para reducción del esfuerzo en el enganche.



Pneu 400 x 60 - 14 lonas.
 Wheel 400 x 60 - 14 canvass.
 Neumático 400 x 60 - 14 lonas.



Sistema de regulagem de deslocamento através do cabeçalho de engate.
 Displacement adjustment system through hitch beam.
 Sistema de ajuste de desplazamiento mediante cabezal de enganche.



Rodeiro para transporte com pneu 900 x 20 - 14 lonas.
 Transport wheels 900 x 20 - 14 canvass.
 Rueda para transporte con neumático 900 x 20 - 14 lonas.

ESPECIFICAÇÕES TÉCNICAS

TECHNICAL SPECIFICATIONS
 ESPECIFICACIONES TÉCNICAS

MODELO	N° DE DISCOS	LARGURA DE TRABALHO	QUANTIDADE DE PNEUS	PESO APROXIMADO C/ PNEUS 900X20				POTÊNCIA DO TRATOR
MODEL	NR OF DISCS	WORKING WIDTH	NUMBER OF TIRES	APPROXIMATE WEIGHT WITH 900X20 TIRES				TRACTOR POWER
MODELO	NR DE DISCOS	ANCHO DE TRABAJO	NÚMERO DE NEUMÁTICOS	PESO APROXIMADO CON NEUMÁTICOS 900X20				POTENCIA DEL TRACTOR
		mm		36"	38"	40"	42"	Hp
				Kg	Kg	Kg	Kg	
	12	2957	2	5318	5370	5466	5569	260 - 280
	14	3405	2	5866	5926	6078	6159	280 - 300
	16	3909	4	7301	7370	7489	7635	330 - 350
GSPCR-E	18	4371	4	7763	7840	7984	8138	360 - 380
	20	4828	4	8099	8184	8345	8516	400 - 420
	22	5292	4	8428	8522	8699	8887	440 - 460
	24	5759	4	8750	8852	9045	9250	480 - 500

PNEUS	PROFUNDIDADE DE TRABALHO	ESPAÇAMENTO ENTRE DISCOS	DIÂMETRO DO EIXO	DIÂMETRO DOS DISCOS
WHEELS	WORKING DEPTH	DISC SPACING	AXLE DIAMETER	DIAMETER OF DISCS
NEUMÁTICOS	PROFUNDIDAD DE TRABAJO	ESPACIAMIENTO ENTRE DISCOS	DIÁMETRO DEL EJE	DIÁMETRO DE LOS DISCOS
mm	mm	mm	Ø	Ø
900 x 20 - 14 lonas	200 - 400	500	2.1/2"	36" - 38" - 40" - 42"

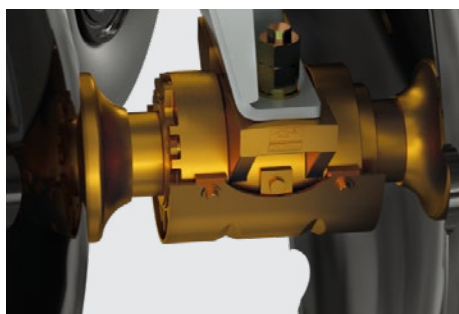

Mancais de rolamentos cônicos a banho de óleo com lubrificação permanente e vedação axial com proteção.
 Conical bearings: oil bath with wear protection.
 Cojinetes de rodamientos cónicos en baño de aceite con lubricación permanente con protección.

